

**Buharlı Ütü
Kullanma Kılavuzu**

AL 713

ALTUS

Lütfen önce bu kılavuzu okuyun!

Değerli Müşterimiz,

Modern tesislerde üretilmiş ve titiz kalite kontrol işlemlerinden geçirilmiş olan ürününüzün size en iyi verimi sunmasını istiyoruz.

Bunun için, bu kılavuzun tamamını, ürünü kullanmadan önce dikkatle okuyun ve bir başvuru kaynağı olarak saklayın.

Kullanma kılavuzu ürünü hızlı ve güvenli bir şekilde kullanmanıza yardımcı olur.

- Ürünü kurmadan ve çalıştırmadan önce kullanma kılavuzunu okuyun.
- Özellikle güvenlikle ilgili bilgilere uyun.
- Daha sonra da ihtiyacınız olabileceği için kullanma kılavuzunu kolay ulaşabileceğiniz bir yerde saklayın.
- Ayrıca ürün ile birlikte ilave olarak verilen diğer belgeleri de okuyun.

Bu kullanma kılavuzunun başka modeller için de geçerli olabileceğini unutmayın. Modeller arasındaki farklar kılavuzda açık bir şekilde vurgulanmıştır.



Bu ürün, çevreye saygılı modern tesislerde doğaya zarar vermeden üretilmiştir.



İÇİNDEKİLER

1	Güvenlik Uyarıları	2
2	Buharlı Ütü'nüzün Teknik Özellikleri	3
3	Buharlı Ütü'nüzün Kullanılması	4-7
4	Temizlik ve Bakım	8
5	Tüketici Hizmetleri	9

1 Güvenlik Uyarıları

Yapmanız gerekenler

1. Ürününüz, fiziksel (görsel, işitsel) veya zihinsel engelliler, çocuklar ve deneyim, bilgi eksikliği olan kişiler tarafından, güvenliklerinden sorumlu bir kişinin gözetimi olmaksızın, kullanılmamalıdır. Çocuklar ürün kullanılırken gözetim altında bulundurulmalı ve çocukların ürün ile oynamadıklarından emin olunmalıdır.
2. Ütünüzü kullanmadan önce şebeke kablosunu açarak düzleştirin.
3. Ütüyü sallanmayan sabit bir yüzey üzerine yerleştirin, ütüyü kullanacağınız ve koyacağınız yüzeyin ve ütü masasını yerleştireceğiniz yerin sabit olduğundan emin olun.
4. Şebeke kablosunun ütünün tabanına değmemesine dikkat edin.
5. Su haznesine su doldurmadan önce ütünün fişini prizden mutlaka çekin.
6. Elektrikli cihazları çocukların erişmeyeceği yerlerde tutun. Oynamalarına izin vermeyin.
7. Şebeke kablosu hasar görürse, tehlikeleri önlemek için yetkili servis tarafından değiştirilmesi gerekir.
8. Ütüyü kullandıktan sonra su haznesini boşaltın.

Yapmamanız gerekenler

1. Ütünüzü kullanırken, çocukların ütüye dokunmalarına izin vermeyin.
2. Ütünüzün fişi prize takılıken göze-

timsiz bırakmayın.

3. Yetkili servis tarafından onaylanmadıkça, uzatma kablosu kullanmayın.
4. Su haznesine parfüm, sirke veya başka kimyasal sıvılar koymayın; aksi takdirde, ütünüz ciddi biçimde hasar görebilir.
5. Ütünüzü su veya başka bir sıvının içine daldırmayın.
6. Hasar gördüğünde veya düzgün çalışmadığında ütüyü kullanmayın.
7. Ütü düşürülmüşse, gözle görülür hasarı varsa ya da sızıntı yapıyorsa, kullanılmamalıdır.
8. Ütü yaparken veya ütü yaptıktan hemen sonra ütü tabanına dokunmayın, sıcaktır!
9. Ütü tamamen soğuyana dek şebeke kablosunu ütünün veya ütü tabanının etrafına sarmayın.
10. Ütünün gövdesini açmaya veya herhangi bir parçasını çıkarmaya çalışmayın.

2 Cihazınızın Teknik Özellikleri

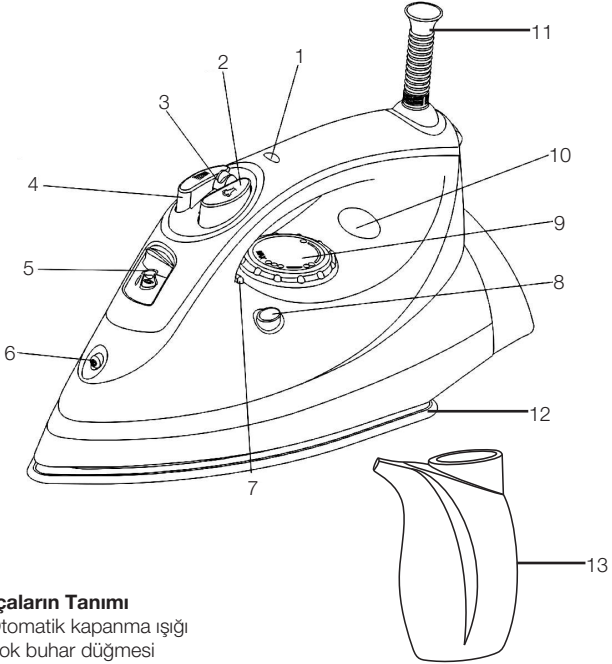

Parçaların Tanımı

- 1- Otomatik kapanma ışığı
- 2- Şok buhar düğmesi
- 3- Buhar ayar düğmesi
- 4- Sprey düğmesi
- 5- Su doldurma kapağı
- 6- Sprey ağzı
- 7- Sıcaklık ayar işareti
- 8- Temizleme (self-clean) düğmesi
- 9- Sıcaklık ayar düğmesi
- 10- Pilot (Termostat) ışığı
- 11- Şebeke kablosu
- 12- Taban
- 13- Su kabı

Gerilim : 220-240 V ~ 50/60 Hz

Güç : 1680-2000 W

İzolasyon sınıfı : I

Net ağırlık : 1.3 kg



Ürünün üzerinde bulunan işaretlemelerde veya ürünle birlikte verilen diğer basılı dökümanlarda beyan edilen değerler, ilgili standartlara göre laboratuvar ortamında elde edilen değerlerdir. Bu değerler, ürünün kullanım ve ortam şartlarına göre değişebilir.

3 Cihazınızın Kullanılması

Ütüleme ipuçları

1. Kumaş türüne göre ütülecek malzemeleri sınıflandırın. Böylece farklı kumaşlar için sıcaklık ayarlama sıklığınız en aza iner.
2. Kumaş tipi hakkında emin değilseniz giysinin içinde veya arkasında küçük bir alanı ütüyerek test edin. Düşük bir sıcaklıkla başlayın ve yavaş yavaş artırın.
3. Isıya duyarlı kumaşları ütümeye başlamadan önce üç dakika bekleyin. Sıcaklık ayarı istenen seviyeye erişmek için daha düşük veya daha yüksek olması fark etmeksizin belli bir zamana ihtiyaç duyar.
4. İpek, kadife vb. gibi narin kumaşlar parlama izlerini önlemek için bir ütülme kumaşı ile ütülenmelidirler.
5. Sprey, buhar ve dikey buhar fonksiyonlarını çalıştırmamız için birkaç kere basmanız gerekebilir.

GIYSİLERİN ETİKETLERİNİ OKUYUN VE ÜRETİCİNİN GENELLİKLE YANDAKİLERE BENZER SEMBOLLERLE GÖSTERİLEN ÜTÜLEME TALİMLERİNİ TAKİP EDİN:

Sıcaklık kontrol ayarları		
		
• Sentetik Buharsız ütülünüz.	• İpek • Viskoz • Yün Buharsız ütülünüz.	• Koton • Keten Buharla ütülünüz.

Su doldurmak

1. Ütünün kablosunu prizden çekiniz.
2. Buhar kontrol düğmesini  pozisyonuna hareket ettirin.
3. Su giriş yuvasından suyu doldurun.
4. Su tankının yanındaki 'max' seviyesi işaretine kadar doldurun.

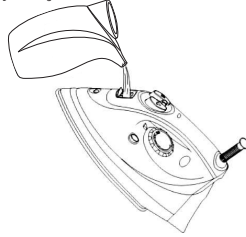

Not: En iyi sonuç için mineralsız veya artılmış su kullanmanız tavsiye edilir. Kimyasal olarak kireçsiz su veya farklı sıvılar kullanmayınız.

İlk kez ütülme

1. Ütü tabanında bulunan koruyucu kartonu çıkartın.
2. Şebeke kablosunu açın ve düzleştirin.
3. Su tankını doldurun. (Su doldurma bölümüne bakabilirsiniz.)
4. Ütüyü uygun bir topraklı prize bağlayın.
5. Sıcaklık ayarını saat yönünde maksimum pozisyona çevirin; pilot ışığı yanar.
6. Gerekli ısıya erişildiğinde pilot ışığı söner.
7. Buhar kontrol düğmesini  pozisyonuna doğru ileri hareket ettirin; tabandan buhar çıkmaya başlar ve

pilot ışığı yanar.

- İlk kez ütölemeye eski bir kumaş ile başlayın.
- Su tankındaki su bittiğinde, tabandan buhar çıkışı olmayacaktır. Ütü sonraki kullanımlar için hazır hale gelmiştir.

Spreyleme (Su püskürtme)

- Bu fonksiyon her zaman kullanılabilir.
- Su doldurma kısmında anlatıldığı gibi su tankını doldurun.
- Sprey ağzını giysiye hedefleyin.
- Sprey düğmesine basın.

Not: Bu fonksiyonu başlatmak için spreyci düğmesine birkaç kez basmak gerekebilir.

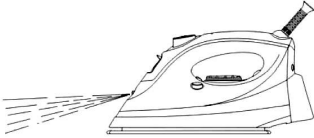



Kuru Ütöleme

- Ütüyü uygun bir topraklı prize bağlayın.
- Sıcaklık ayarını saat yönünde çevirin; giysi etiketinde yer alan önerilere göre 1 nokta (●), 2 nokta (●●) veya 3 nokta (●●●) seçeneklerinden birini seçin.
- Pilot ışığı ütünün açık olduğunu belli etmek üzere yanar.
- İstenen sıcaklığa erişildiği zaman pilot ışığı söner. Ütü kullanıma hazırdır.
- Sıcaklık ayarını saat yönünün tersine 'min' seviyesine kadar çevirin;

ütü kapanır.

- Ütüyü prizden çekin.
- Ütü tamamen soğuduğunda, güvenli bir yerde dik olarak saklayın.

Buharlı Ütöleme

- Su doldurma kısmında anlatıldığı gibi ütüyü doldurun.
- Ütüyü uygun bir topraklı prize bağlayın.
- Sıcaklık ayar düğmesini saat yönünde çevirin; giysi etiketinde yer alan önerilere göre 1 nokta (●), 2 nokta (●●) veya 3 nokta (●●●) seçeneklerinden birini seçin. Buharlı ütöleme için (● 1 nokta) ve (●● 2 nokta) ayarını kullanmayınız.
- Pilot ışığı ütünün açık olduğunu belli etmek üzere yanar.
- İstenen sıcaklığa erişildiği zaman pilot ışığı söner.
- Ütü kullanıma hazırdır.
- Buhar Kontrol düğmesini  pozisyonuna hareket ettirin. Ütuden buhar üretilecektir. (En yüksek buhar üretimi için, buhar düğmesi ileride  işaretli yerde olmalıdır.)
- Ütöleme işinin bittiğinde sıcaklık ayar düğmesini saatin ters yönünde 'min' işaretine kadar çevirin; ütü kapanacaktır.
- Ütünün fişini prizden çıkartın.
- Ütü tamamen soğuduğunda, güvenli bir yerde dik olarak saklayın.

Not: Ütünüzü kullandıktan sonra Buhar Kontrol düğmesini  pozisyonuna getirin.

Şok Buhar Kullanımı

Bu fonksiyon inatçı kırıksıklıkları yok

etmek için yoğun miktarda buhar sağlar.

1. Ütüyü Su Doldurma kısmında tarif edildiği gibi doldurun.
2. Sıcaklık ayarını “●●●” (3 nokta) ayarına getirin.
3. Pilot ışığı ütünün ısındığını belli etmek üzere yanar.
4. İstenen sıcaklığa geldiği zaman pilot ışığı söner.
5. Ütü kullanıma hazırdır.
6. Şok buhar düğmesine basın.
7. Ütülenen kumaşın üzerine ütü tabanındaki deliklerden buhar atılacak ve kırışıklıklar yok edilecektir.
8. İnatçı kırışıklıklar için, şok buhar düğmesine bir kaç kez bastıktan sonra tekrar basmak için kısa bir süre bekleyin. Kırışıkların pek çoğu 3 kez basıldığında yok edilir.

Kendi Kendine Temizleme Özelliği (Self-Clean)

Bu fonksiyon Buhar tankında çoğalan kireç ve mineralleri yok eder. Bu fonksiyon, kullanılan suyun sertliğine bağlı olarak ayda en az bir kez veya daha fazla çalıştırılırsa, ütünüz en iyi performansda kalır.

1. Ütüyü Su Doldurma kısmında tarif edildiği gibi; su tankının yarısına kadar doldurun.
2. Ütüyü bir yüzeyin üzerine ayakta duracak şekilde yerleştirin.
3. Elektrik fişini prize bağlayın.
4. Sıcaklık ayar düğmesini saat yönünde ‘Max’ ayarına kadar çevirin.
5. Pilot ışığı ütünün açık olduğunu belli etmek üzere yanar.
6. İstenen sıcaklığa erişildiği zaman pilot ışığı söner.

7. Bir döngü daha bekleyin; pilot ışığı yanar ve söner.
8. Sıcaklık ayarını saat yönünün tersine ‘Min’ ayarına kadar çevirin.
9. Elektrik fişini prizden çıkarın.
10. Ütüyü bir lavabo üzerinde yatay olarak tutun.
11. Self-clean düğmesine basın ve basılı tutun.
12. Buhar ve kaynayan sıcak su ütü tabanındaki deliklerden buhar tankının içinde oluşan kireç ve mineralleri temizleyerek akar.
13. Su tankı boşalana kadar ütüyü ileri, geri hareket ettirin.
14. Temizleme tamamlandığında Self-clean düğmesini bırakın.
15. Ütüyü dinlenmeye bırakın ve tamamen soğumasını bekleyin.
16. Ütü tabanını ıslak ve nemli bir bezle silin.

Dikkat: Vücudunuzu/cildinizi taban altından akan sıcak sudan uzak tutun.

Su Akıtmama Özelliği (Anti-Drip)

1. Anti-drip sistemi, ütü tabanı soğukken su kaçırmasını önlemek için tasarlanmıştır.

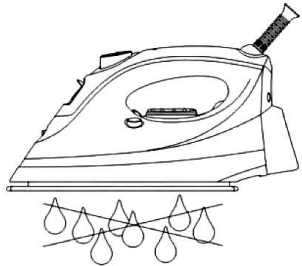

2. Kullanım süresince, anti-drip sistemi yüksek bir klik sesi çıkarabilir, özellikle ısı çok arttığında ve azaldığında. Bu klik sesinin duyulması normaldir ve sistemin doğru çalıştığına işaret eder.

Otomatik Kapanma Özellikleri (Auto-off):

Otomatik Kapanma özelliği, ütü prize takılı iken ütünüzü belli bir süre hareket ettirmezseniz otomatik olarak devreye girerek, ütünüzün kapanmasını sağlar.

Yatayda otomatik kapanma

1. Eğer ütü ütülme pozisyonunda (yatay) hareketsizse, 30 saniye sonunda otomatik olarak kapanır.
2. Otomatik kapanma göstergesi (kırmızı) yanıp, söner ve ütünün Otomatik kapanma modunda olduğunu gösterir.
3. Ütünüzü hafifçe hareket ettirerek yeniden çalıştırabilirsiniz.

Dikeyde otomatik kapanma

1. Eğer ütü dinlenme pozisyonunda (dikey) bırakılırsa, 8 dakika içerisinde otomatik olarak kapanır.
2. Otomatik kapanma göstergesi (kırmızı) yanıp, söner ve ütünün Otomatik kapanma modunda olduğunu gösterir.
3. Ütünüzü hafifçe hareket ettirerek yeniden çalıştırabilirsiniz.

Not: Ütünün eski taban ısısına ulaşması 60 saniye sürecektir.

Suyu boşaltma

1. Buhar düğmesini  pozisyonuna hareket ettirin.
2. Elektrik fişini prizden çekin.
3. Ütüyü yandaki şekildeki gibi tutun ve kalan suyun doldurma yuvasından boşalması için hafifçe sallayın.
4. Ütü tamamen soğuduğunda, dikey olarak güvenli bir yerde saklayın.

Not: Ütüyü saklamadan önce Buhar kontrol düğmesini  pozisyonuna getirin.

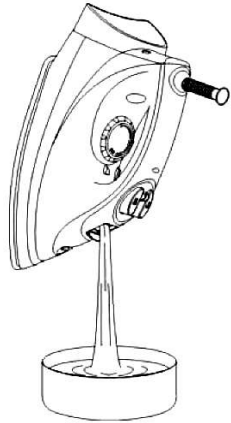

4 Bakım Temizlik

Ütüyü temizleme

1. Elektrik fişini prizden çekin.
2. Ütü tabanında ki veya gövdedeki ki kalıntıları temizlemek için nemli bir bez kullanın.

Not: Ütü tabanında ki kalıntıları temizlemek için asla sert veya keskin cisimler kullanmayın.

Ütüyü temizlemek için asla kimyasallar, sirke veya deterjan kullanmayın.

5 Tüketici Hizmetleri

Değerli Müşterimiz,

Sizlere iyi ürün vermek kadar, iyi hizmet vermenin de önemine inanıyoruz. Bu nedenle siz bilinçli tüketicilere çok geniş kapsamlı yeni hizmetler sunmaya devam ediyoruz.

Yetkili servislerimizin haftanın 7 günü 09:00-22:00 saatleri arasında hizmet vermeye başladı. Doğrudan bu numarayı çevirerek Arçelik Çağrı Merkezine başvurabilir ve arzu ettiğiniz hizmeti talep edebilirsiniz.

Arçelik Çağrı Merkezi

444 0 888

(Sabit telefonlardan veya cep telefonlarından alan kodu çevirmeden *)

Diğer Numara:

(0216) 585 8 888

* Sabit telefonlardan yapılan aramalarda şehir içi arama tarifesini üzerinden, cep telefonu ile yapılan aramalarda ise GSM-GSM tarifesini üzerinden ücretlendirme yapılmaktadır.

Çağrı Merkezimize ayrıca www.arcelik.com adresindeki Tüketici Hizmetleri bölümünde bulunan formu doldurarak ya da 0216 585 8 888 nolu telefonu arayarak ya da 0216 423 23 53 nolu telefona faks çekerek de ulaşabilirsiniz.

Yazılı başvurular için adresimiz: Arçelik Çağrı Merkezi, Ankara Asfaltı Yanı, 34950 Tuzla/İSTANBUL

Aşağıdaki önerilere uymanızı rica ederiz.

1. Ürününüzü aldığınızda Garanti Belgesini Yetkili Satıcınıza onaylattırınız.
2. Ürününüzü kullanma kılavuzu esaslarına göre kullanınız.
3. Ürününüzle ilgili hizmet talebiniz olduğunda yukarıdaki telefon numaralarından Çağrı Merkezimize başvurunuz.
4. Hizmet için gelen teknisyene "teknisyen kimlik kartı" nı sorunuz.
5. İşiniz bittiğinde servis teknisyeninden "HİZMET FİŞİ" istemeyi unutmayınız. Alacağınız Hizmet Fişi, ilerde ürününüzde meydana gelebilecek herhangi bir sorunda size yarar sağlayacaktır.
6. Kullanım ömrü: 7 yıldır. (Ürünün fonksiyonunu yerine getirebilmesi için gerekli yedek parça süresi.)

ALTUS

**Garanti ile ilgili olarak
müşterinin dikkat etmesi
gereken hususlar**

Altus tarafından verilen bu garanti, Buharlı Ütü'nüzün normalin dışında kullanılmasından doğacak arızaların giderilmesini kapsamadığı gibi, aşağıdaki durumlar da garanti dışıdır:

1. Kullanma hatalarından meydana gelen hasar ve arızalar,
2. Ürünün müşteriye tesliminden sonraki yükleme, boşaltma ve taşıma sırasında oluşan hasar ve arızalar,
3. Voltaj düşüklüğü veya fazlalığı; hatalı elektrik tesisatı; ürünün etiketinde yazılı voltajdan farklı voltajda kullanma nedenlerinden meydana gelecek hasar ve arızalar,
4. Yangın ve yıldırım düşmesi ile meydana gelecek arızalar ve hasarlar.
5. Ürünün kullanma kılavuzlarında yer alan hususlara aykırı kullanılmasından kaynaklanan arızalar.

Ürüne yetkisiz kişiler tarafından yapılan müdahalelerde ürüne verilmiş garanti sona erecektir.

Yukarıda belirtilen arızaların giderilmesi ücret karşılığında yapılır.

Ürünün kullanım yerine montajı ve nakliyesi ürün fiyatına dahil değildir.

Garanti belgesinin tekemmül ettirilerek tüketiciye verilmesi sorumluluğu, tüketicinin malı satın aldığı satıcı, bayi, acenta ya da temsilciliklere aittir. Garanti belgesi üzerinde tahrifat yapıldığı, ürün üzerindeki orijinal seri numarası kaldırıldığı veya tahrif edildiği takdirde bu garanti geçersizdir.

Ürününüzün CE uygunluğu TÜV Rheinland Hong Kong Limited 9/F, Oriental News Building 7 Wang Tai Road, Kowloon Bay, Kowloon, Hong Kong tarafından onaylanmıştır.

İmalatçı / İthalatçı Firma: ARÇELİK A.Ş. Genel Müdürlük Karaağaç Cad. No:2-6 Sittlüce 34445 İstanbul/Türkiye

Çağrı Merkezi

444 0 888

Diğer Numara

0216 585 8 888

Tüketici Hizmetleri

ARÇELİK A.Ş. Tuzla 34950 İstanbul

Telefon (0216) 585 85 85 Faks (0216) 423 23 53

Altus Buharlı Ütü'nüzün, kullanma kılavuzunda gösterildiği şekilde kullanılması ve Arçelik'in yetkili kıldığı Servis elemanları dışındaki şahıslar tarafından bakım, onarım veya başka bir nedenle müdahale edilmemiş olması şartıyla, bütün parçaları dahil olmak üzere tamamı malzeme, işçilik ve üretim hatalarına karşı **2 (İKİ) YIL SÜRE İLE GARANTİ EDİLMİŞTİR.**

Garanti kapsamı içinde gerek malzeme ve işçilik gerekse montaj hatalarından dolayı arızalanması halinde yapılan işlemler için işçilik masrafı, değiştirilen parça bedeli ya da başka bir ad altında hiçbir ücret talep edilmeyecektir. Garanti süresi içinde yapılacak onarımlarda geçen süre, garanti süresine ilave edilir. Tamir süresi en fazla 20 iş günüdür. Bu süre mamulün yetkili servis atölyelerimize, yetkili servis atölyelerimiz bulunmadığı durumlarda Yetkili Satıcımıza veya Firmamıza bildirildiği tarihten itibaren başlar. Ürünün arızasının 10 iş günü içerisinde giderilememesi halinde Arçelik A.Ş. ürünün tamiri tamamlanuncaya kadar, benzer özelliklere sahip başka bir ürünü, müşterinin kullanımına tahsis edecektir.

Arızanın giderilmesi konusunda uygulanacak teknik yöntemlerin tespiti ile değiştirilecek parçaların saptanması tamamen firmamıza aittir. Arızanın giderilmesi ürünün bulunduğu yerde veya Yetkili Servis atölyelerinde yapılabilir. Müşterimizin buna onayı şarttır.

Ancak;

Tüketicinin onarım hakkını kullanmasına rağmen malın;

-Tüketicie teslim edildiği tarihten itibaren, garanti süresi içinde kalmak kaydıyla, bir yıl içerisinde en az dört defa veya imalatçı-üretici ve/veya ithalatçı tarafından belirlenen garanti süresi içerisinde altı defa arızalanmasının yanı sıra, bu arızaların maldan yararlanmamayı sürekli kılması,

-Tamiri için gereken azami süresinin aşılması,

-Firmamız servis istasyonunun, servis istasyonunun mevcut olmaması halinde sırayla satıcı, bayii, acentesi temsilciliği ithalatçısı veya imalatçı-üreticisinden birisinin düzenleyeceği raporla arızanın tamirini mümkün bulunmadığının belirlenmesi, durumlarında tüketici malın ücretsiz değiştirilmesini, bedel iadesi veya ayıp oranda bedel indirimi talep edebilir. Garanti belgesi ile ilgili olarak çıkabilecek sorunlar için T.C. Gümrük ve Ticaret Bakanlığı Tüketicinin Korunması ve Piyasa Gözetim Genel Müdürlüğü'ne başvurulabilir. Bu Garanti Belgesi'nin kullanılmasına 4077 sayılı Tüketicinin Korunması Hakkında Kanun ile bu Kanun'a dayanılarak yürürlüğe konulan Garanti Belgesi Uygulama Esaslarına Dair Yönetmelik uyarınca, T.C. Gümrük ve Ticaret Bakanlığı Tüketicinin Korunması ve Piyasa Gözetim Genel Müdürlüğü tarafından izin verilmiştir.

Arçelik A.Ş.

Genel Müdür

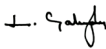

Genel Müdür Yardımcısı



Seri No: _____

Tip: AL 713 _____

Teslim Tarihi, Yeri: _____

Fatura Tarihi, No: _____

Satıcı Firma Ünvanı: _____

Adres: _____

Tel-Faks: _____

Satıcı Firma (Kaşe ve İmza): _____